

Legislació consolidada

Versió vigent: 01.01.2023 -

Decret 19/2004, de 13 de febrer, del Consell de la Generalitat, pel qual s'estableixen normes per al control del soroll produït pels vehicles de motor.

(DOGV núm. 4694 de 18.02.2004)

La contaminació acústica s'ha convertit en un dels problemes mediambientals més importants en l'actualitat i, en particular, a la Comunitat Valenciana, els estudis realitzats indiquen l'existència d'uns nivells de soroll per damunt dels límits màxims admissibles per organismes internacionals i per la Unió Europea.

Els estudis realitzats en el marc del sisé Programa Comunitari d'Acció en matèria de Medi Ambient per a 2001-2010, Medi Ambient 2010: el futur està a les nostres mans (Decisió núm. 1600/2002/CE, del Parlament Europeu i del Consell, de 22 de juliol), evidencien que, a Europa, el soroll representa un problema creixent que es calcula que afecta la salut i la qualitat de vida d'almenys el 25% de la població de la Unió Europea. En aquest sentit a nivell europeu la preocupació pel problema indicat es mostra en la Directiva 2002/49/CE, del Parlament Europeu i del Consell, de 25 de juny, sobre avaluació i gestió del soroll ambiental (DOCE de 18 de juliol del 2002). El soroll agreuja l'estrès, pertorba el son i pot incrementar els riscos de malaltia cardíaca. Aquest problema va lligat en gran part al transport i a les activitats de construcció i, en particular, a la circulació de vehicles de motor.

Lògicament la dimensió del problema guarda relació amb les causes que el generen. Així, l'augment espectacular del parc automobilístic i dels mitjans de transport públic ha ocasionat un increment de la contaminació ambiental i, en particular, és un dels principals factors causants de la contaminació acústica, de tal manera que l'adequat control dels sorolls i vibracions emesos per aquestes activitats permetrà una reducció molt significativa d'aquest tipus de contaminació, que afecta cada vegada més un nombre més gran de persones i, en particular, els habitants de les grans ciutats.

No obstant això, per a la consecució d'aquest objectiu de reducció, la Llei 7/2002, de 3 de desembre, de la Generalitat, de Protecció contra la Contaminació Acústica, no sols proposa mesures correctives d'actuació, sinó que, entre els principis d'actuació pública recollits en l'article 6, apunta la necessitat d'elaborar i de desenvolupar programes de formació i d'educació ambiental dirigits als ciutadans en general i als agents que major incidència tenen en la contaminació acústica a fi de conscienciar-los progressivament que minimitzant el soroll es millora la qualitat vida.

Així doncs, independentment de les obligacions regulades en el present decret, és necessari establir una sèrie de programes d'informació, d'educació i de participació ambiental que promoguen, progressivament, actituds i comportaments que generen un ambient sonor més saludable. Es tracta d'impulsar, mitjançant instruments preventius com la informació, la formació i l'educació ambiental, una cultura en què les pràctiques i comportaments quotidians en aquesta matèria expressen els beneficis que reporta viure amb menys soroll.

La Llei 7/2002, de 3 de desembre, de la Generalitat, de Protecció contra la Contaminació Acústica, en la secció primera del capítol V del títol IV, inclou la regulació del soroll produït pels mitjans de transport i, en particular, pels vehicles de motor, establint que el nivell de soroll emés

pels vehicles de motor es considerarà admissible sempre que no sobrepassa els límits establerts reglamentàriament per a cada tipus, en les condicions d'avaluació que igualment s'establisquen a l'efecte. Com també estableix que els centres d'inspecció tècnica de vehicles comprovaran el nivell d'emissió sonora dels vehicles, i que, a l'efecte, s'habilitaran les instal·lacions i es disposaran els instruments necessaris per a portar a terme les comprovacions d'emissió acústica pels procediments que reglamentàriament es determinen. La llei preveu igualment que els agents de vigilància del trànsit rodat formularan denúncies per infracció del que disposa aquesta, quan comproven, amb els aparells mesuradors de soroll i mitjançant el procediment que s'establisca reglamentàriament, que el nivell de soroll produït pel vehicle sobrepassa els límits en les condicions d'avaluació que s'establisquen a l'efecte.

Atés l'existència de vehicles de motor que, a causa de la seua antiguitat o altres raons, manquen de fitxa d'homologació en què consten els nivells sonors corresponents a l'assaig a vehicle parat, el present decret mostra una disposició transitòria per a la dita circumstància, transitorietat que s'extingirà en base a la natural renovació del parc de vehicles. En concret, tractant-se de vehicles ciclomotors, la dita disposició transitòria preveu un valor límit aplicable a aquests que es fixa en 91 dB(A) considerant que el mesurament es realitza a una distància de 50 centímetres, el que no contradueix les disposicions normatives vigents en la matèria ja que aquestes estableixen nivells inferiors avaluats en unes condicions que no tenen a veure amb el tipus d'assaig previst, basant-se en períodes de mostratge prolongats i a major distància de les potencials fonts sonores.

El present decret, que desenvolupa parcialment la Llei 7/2002, de 3 de desembre, de la Generalitat, de Protecció contra la Contaminació Acústica, té per objecte escometre el desenvolupament reglamentari de les previsions legals relatives a l'establiment dels nivells màxims d'emissió acústica admissibles per als vehicles de motor, i als procediments de mesurament d'aquests a la Comunitat Valenciana.

Amb aquest objectiu, d'acord amb l'article 22.e) de la Llei de Govern Valencià, a proposta del conseller de Territori i Habitatge, conforme amb el Consell Jurídic Consultiu de la Comunitat Valenciana, i després de la deliberació del Consell de la Generalitat, en la reunió de 13 de febrer de 2004,

DECRETE

Article 1. Objecte ¹

Aquest decret té per objecte modificar el Decret 19/2004, de 13 de febrer, del Consell, pel qual s'estableixen normes per al control del soroll produït pels vehicles de motor, com també el Decret 104/2006, de 14 de juliol, de planificació i gestió en matèria de contaminació acústica

Article 2. Àmbit d'aplicació ²

1. Queden sotmesos a aquest decret tots els vehicles inclosos en les següents categories, de conformitat amb la normativa europea vigent o les posteriors modificacions: L: vehicles automòbils de menys de 4 rodes; M: vehicles de motor del menys 4 rodes i destinats al transport de persones; i N: vehicles de motor del menys 4 rodes i destinats al transport de mercaderies.

2. Els nivells màxims d'emissió sonora definits en aquest decret s'aplicaran en tot l'àmbit territorial de la Comunitat Valenciana i obligaran tots els usuaris de les vies i terrenys públics o privats aptes per a la circulació, tant urbans com interurbans, als de les vies i terrenys que, sense tenir aquesta aptitud, siguen d'ús comú, i a tots aquells usuaris de vehicles que, utilitzats en llocs diferents dels anteriors, puguen implicar molèsties a les persones o al medi ambient.

¹ L'article 1 es modifica per l'article 1 del **Decret 43/2008, d'11 d'abril, del Consell**, pel qual es modifica el Decret 19/2004, de 13 de febrer, del Consell, pel qual s'estableixen normes per al control del soroll produït pels vehicles de motor, i el Decret 104/2006, de 14 de juliol, del Consell, de planificació i gestió en matèria de contaminació acústica (DOGV núm. 5742 de 15.04.2008).

² L'article 2 es modifica per l'article 2 del **Decret 43/2008, d'11 d'abril, del Consell**.

3. La comprovació de l'emissió sonora en les estacions d'inspecció tècnica de vehicles de la Comunitat Valenciana és obligatòria per a aquells vehicles que determine la normativa bàsica estatal. ³

Article 3. Condicions de circulació

1. De conformitat amb les condicions de circulació establertes en l'article 50 de la Llei 7/2002, de 3 de desembre, de la Generalitat, de Protecció contra la Contaminació Acústica, queda prohibida la circulació de vehicles de motor sense el preceptiu dispositiu silenciador de les explosions (l'anomenat escapament lliure), amb silenciadors no eficaços o amb tubs ressonadors.

2. Com també, d'acord amb el que es preveu en l'article 50.2 de la Llei 7/2002, de 3 de desembre, de la Generalitat, de Protecció contra la Contaminació Acústica, queda prohibida la circulació de vehicles que emeten nivells de soroll superiors als establerts en el present decret, la incorrecta utilització o la conducció de vehicles de motor que done lloc a sorolls innecessaris o molestos, en especial, les acceleracions injustificades del motor, o l'ús immotivat o exagerat del clàxon, botzina o qualsevol altre senyal acústic.

3. Els vehicles de serveis d'urgència públics o privats i altres vehicles especials podran utilitzar senyals òptics i acústics en els casos i en les condicions que determine la normativa vigent en matèria de circulació de vehicles de motor, com també les ordenances o reglaments municipals que, en ús de les seues competències en la matèria, regulen aquestes qüestions.

Article 4. Valors límit del nivell d'emissió sonora

1. El nivell de soroll emès pels vehicles a motor es considera admissible sempre que no depasse els valors límits fixats en aquest article, excepte per a aquells vehicles sotmesos a la prova d'emissió sonora durant les inspeccions tècniques regulades en el Reial decret 920/2017, de 23 d'octubre, els límits dels quals estan recollits en la norma esmentada. ⁴

2. Els valors límit del nivell d'emissió sonora s'obtenen sumant 4 dB(A) al nivell d'emissió sonora fixat en la fitxa d'homologació del vehicle per a l'assaig estàtic o l'assaig a vehicle parat determinat pel procediment establert en l'annex I, sense perjudici del que s'estableix en la disposició transitòria tercera.

3. La Conselleria competent en matèria de medi ambient, en col·laboració amb altres organismes amb competència en la matèria, editarà una guia actualitzable en la qual constarà, per a cada marca i model de vehicle, la contrasenya d'homologació, el nivell d'emissió sonora de l'assaig estàtic segons el procediment establert en l'annex I i el règim de revolucions del motor durant el dit assaig.

Article 5. Inspecció tècnica de vehicles (ITV) ⁵

(Suprimit)

Article 6. Comprovació periòdica del nivell sonor dels vehicles ⁶

(Suprimit)

³ L'apartat 3 de l'article 2 es modifica per l'article 159 de la **Llei 8/2022, de 29 de desembre**, de mesures fiscals, de gestió administrativa i financera, i d'organització de la Generalitat (DOGV núm. 9501 de 30.12.2022).

⁴ L'apartat 1 de l'article 4 es modifica per l'article 160 de la **Llei 8/2022, de 29 de desembre**.

⁵ L'article 5 se suprimeix per l'article 161 de la **Llei 8/2022, de 29 de desembre**.

⁶ L'article 6 se suprimeix per l'article 161 de la **Llei 8/2022, de 29 de desembre**.

Article 7. Campanyes de comprovació

Per a facilitar l'accés a la comprovació de les emissions sonores dels vehicles de motor, especialment dels ciclomotors, els ajuntaments podran coordinar amb les estacions ITV campanyes periòdiques de comprovació.

Article 8. Funció inspectora pels agents encarregats de la vigilància del trànsit rodat ⁷

1. Els agents de l'autoritat encarregats de la vigilància del trànsit rodat han de formular denúncies per infracció del que disposa la Llei 7/2002, de 3 de desembre, de la Generalitat, de protecció contra la contaminació acústica, quan comproven que s'incompleixen les condicions de circulació establides en l'article 50 de la llei esmentada i en l'article 3 d'aquest decret, o quan determinen pel procediment que s'especifica en l'annex I que el nivell de soroll produït pel vehicle depassa els valors límits establits en l'article 4 d'aquest decret, o quan comproven que el vehicle circula sense informe que continga la comprovació sonora o amb una comprovació caducada, malgrat estar obligat a aquesta comprovació.

2. Per a realitzar la comprovació dels nivells sonors dels vehicles, l'autoritat actuant pot ordenar el trasllat del vehicle fins a un lloc pròxim que complisca amb les condicions necessàries per a efectuar els mesuraments d'acord amb el procediment reglamentat.

Aquests mesuraments poden realitzar-los els agents actuants o concertar-los amb els serveis mòbils de les estacions ITV, d'acord amb les condicions establides en l'annex I d'aquesta norma.

3. Si el nivell de soroll produït pel vehicle supera el valor límit establert en l'article 4 del present decret en més de 6 dB(A), s'estarà al que disposen els apartats 2 i 3 de l'article 52 de la Llei 7/2002, de 3 de desembre, de la Generalitat, de Protecció contra la Contaminació Acústica.

Article 9. Seguiment i control de les estacions ITV ⁸

(Suprimit)

Article 10. Emissió de soroll dels vehicles de motor destinats a serveis d'urgències ⁹

Els vehicles de motor destinats a serveis d'urgències hauran de disposar d'un mecanisme de regulació de la intensitat sonora dels dispositius acústics que la reduïska a uns nivells compresos entre 70 i 90 dB(A), mesurats a tres metres de distància i en la direcció de màxima emissió, durant el període nocturn, quan circulen per zones habitades.

Els vehicles destinats a servei d'urgències disposen fins al 24 d'octubre de 2008 per a instal·lar el mecanisme a què es refereix l'apartat anterior

DISPOSICIONS ADDICIONALS**Primera**

No resultarà aplicable el present decret als vehicles destinats a competicions quan desenvolupen la seua activitat en aquelles instal·lacions permanents on tinguen lloc competicions esportives de vehicles de motor, com també a aquells esdeveniments esportius de vehicles de motor degudament autoritzats i desenvolupats fora d'aquestes.

⁷ L'article 8 es modifica per l'article 162 de la **Llei 8/2022, de 29 de desembre**.

⁸ L'article 9 se suprimeix per l'article 163 de la **Llei 8/2022, de 29 de desembre**.

⁹ L'article 10 s'afegeix per l'article 6 del **Decret 43/2008, d'11 d'abril, del Consell**.

Segona ¹⁰*(Suprimida)***Tercera**

Quan estiguen vigents les actuals concessions administratives del Servei d'Inspecció Tècnica de Vehicles a la Comunitat Valenciana, les estacions ITV només podran coordinar campanyes periòdiques de comprovació i celebrar concerts o convenis en general per a mesuraments amb serveis mòbils a municipis o amb autoritats per a actuacions compreses dins de la seua zona concessional en exclusiva.

Quarta ¹¹*(Suprimida)*

DISPOSICIONS TRANSITÒRIES

Primera ¹²*(Suprimida)***Segona ¹³***(Suprimida)***Tercera ¹⁴***(Suprimida)*

DISPOSICIONS FINALS

Primera ¹⁵

Es faculten els consellers competents en matèria de medi ambient i indústria, en l'àmbit de les seues competències, per a desenvolupar, mitjançant una ordre, el contingut d'aquest decret i modificar el contingut dels annexos d'aquest.

En particular, es faculta el conseller competent en matèria d'indústria, en l'àmbit de les seues competències, per a eximir, mitjançant una resolució, un determinat vehicle de ser sotmés a la comprovació sonora periòdica en els termes que preveu aquest decret, a causa de les seues característiques particulars o a la impossibilitat de la seua realització, sempre que aquesta exempció quede justificada tècnicament.

¹⁰ La disposició addicional segona se suprimeix per l'article 163 de la **Llei 8/2022, de 29 de desembre**.

¹¹ La disposició addicional quarta se suprimeix per l'article 163 de la **Llei 8/2022, de 29 de desembre**.

¹² La disposició transitòria primera se suprimeix per l'article 163 de la **Llei 8/2022, de 29 de desembre**.

¹³ La disposició transitòria segona se suprimeix per l'article 163 de la **Llei 8/2022, de 29 de desembre**.

¹⁴ La disposició transitòria tercera se suprimeix per l'article 163 de la **Llei 8/2022, de 29 de desembre**.

¹⁵ La disposició final primera se modifica per l'article 9 del **Decret 43/2008, d'11 d'abril, del Consell**.

Segona

El present decret entrarà en vigor l'endemà de la publicació en el Diari Oficial de la Generalitat Valenciana.

València, 13 de febrer de 2004

El President de la Generalitat,
FRANCISCO CAMPS ORTIZ

El Conseller de Territori i Habitatge,
RAFAEL BLASCO CASTANY

ANNEX I

Procediment i condicions d'avaluació del nivell sonor de vehicles

1. Àmbit d'aplicació

Per a portar a terme les verificacions d'emissió sonora, previstes en els articles 51 i 52 de la Llei 7/2002, de 3 de desembre, de la Generalitat, de Protecció contra la Contaminació Acústica, que tenen per objecte comprovar que el nivell sonor d'emissió no excedisca dels límits establerts, hauran d'aplicar-se els procediments que a continuació s'especifiquen, sense perjudici del que disposa l'article 5.1 del decret.

2. Procediment operatiu

2.1. Generalitats de l'assaig

Les directives comunitàries sobre homologació de vehicles automòbils detallen dos procediments per a mesurar el soroll emés pels vehicles: la prova en moviment i la prova a vehicle parat. En aquest procediment, s'estableix la prova per a determinar el nivell de soroll emés pels vehicles, la prova del vehicle parat. El mètode a continuació descrit està d'acord amb les directives comunitàries 81/334/CEE, 84/372/CEE i 84/424/CEE, adaptades pel Reial Decret 2.028/1986, de 6 de juny (BOE 236, de 2 d'octubre de 1986), per automòbils; la Directiva 1997/24/CEE, del Parlament Europeu i del Consell, de 17 de juny, relativa a determinats elements i característiques dels vehicles de motor de dues o tres rodes, i la Directiva 2002/24/CE, del Parlament Europeu i del Consell, de 18 de març, relativa a l'homologació dels vehicles de motor de dues o tres rodes.

2.2. Col·locació i tipus de sonòmetres i paràmetre que s'ha d'avaluar

La col·locació del sonòmetre s'efectuarà d'acord amb les figures indicades a continuació, no podrà existir cap superfície reflectora a menys de 3 metres del vehicle. La posició del micròfon ha de complir les següents condicions:

- L'altura del micròfon sobre el sòl ha de ser igual a la de l'orifici d'eixida dels gasos d'escapament, però no ha de ser mai inferior a 0,2 metres.
- La membrana del micròfon ha de ser orientada cap a l'orifici d'eixida dels gasos i col·locada a una distància de 0,5 metres d'aquest últim.
- L'eix de sensibilitat màxima del micròfon ha de ser paral·lel al sòl i formar un angle de $45^\circ \pm 10^\circ$ amb el plànol vertical en què s'inscriu la direcció d'eixida dels gasos.
- Per als vehicles que tinguen un tub d'escapament amb dues o diverses eixides espaiades entre si menys de 0,3 metres i connectades al mateix silenciador, es fa una única mesura, quedant determinada la posició del micròfon en relació a l'eixida més pròxima a unes de les vores extremes del vehicle o, si no n'hi ha, en relació amb l'eixida situada més alta sobre el sòl.
- Per als vehicles que tinguen una eixida del tub d'escapament vertical (per exemple, els vehicles industrials), el micròfon ha de ser col·locat a l'altura de l'eixida. El seu eix ha de ser vertical i dirigit cap amunt. Ha d'estar situat a una distància de 0,5 metres del costat del vehicle més pròxim a l'eixida del tub d'escapament.
- Per als vehicles que tinguen un tub d'escapament de diverses eixides espaiades entre si més de 0,3 metres, es fa un mesurament per a cada eixida, com si fóra l'única, i es considera el valor més elevat.

El nivell sonor de fons en el lloc en què es practique l'assaig haurà de ser inferior en més de 10 dB(A) al valor límit màxim admissible per al tipus de vehicle que es pretén avaluar.

El sonòmetre serà de tipus 1, i haurà de complir amb les condicions establides en l'Ordre del Ministeri de Foment de 16 de desembre de 1998 o normativa que la substituïska, en les fases d'aprovació de model, verificació primitiva, verificació postreparació i verificació periòdica anual, i haurà de ser calibrat abans i després de cada mesurament. El sonòmetre estarà col·locat en resposta Fast i l'índex per a valorar el nivell d'emissió serà el LA,MAX. En totes les mesures haurà d'usar-se sempre el protector antivent en el micròfon de l'aparell de mesura.

2.3. El règim del motor s'estabilitza a 3/4 de la velocitat de gir en la qual el motor desenvolupa la potència màxima. Una vegada aconseguit el règim estabilitzat, es porta ràpidament el mecanisme d'acceleració a la posició de ralenti. El nivell sonor es mesura durant un període de

funcionament que comprèn un breu espai de temps a règim estabilitzat més tota la duració de la desceleració, considerant com a resultat vàlid del mesurament el corresponent a la indicació màxima del sonòmetre. Aquest procediment s'ha de repetir tres vegades.

Es determina el règim de funcionament del motor emprant, per a això, un instrument de mesurament extern al vehicle, excepte quan la configuració del vehicle n'impedeix l'ús. En aquests casos es pot emprar un sistema integrat. ¹⁶

3. Interpretació dels resultats

El valor considerat serà el que corresponga al nivell sonor màxim (LA,MAX) més elevat dels 3 mesuraments. En el cas en què aquest valor supere en el valor límit màxim admissible per a la categoria a què pertany el vehicle, es procedirà a una segona sèrie de tres mesuraments. Perquè el resultat de la prova tinga sentit favorable quatre dels sis resultats així obtinguts hauran d'estar dins dels límits prescrits, i s'assignarà com a valor sonor del vehicle el tercer dels sis en ordre decreixent.

¹⁶ L'apartat 2.3 de l'annex es modifica per l'article 164 de la **Llei 8/2022, de 29 de desembre**.

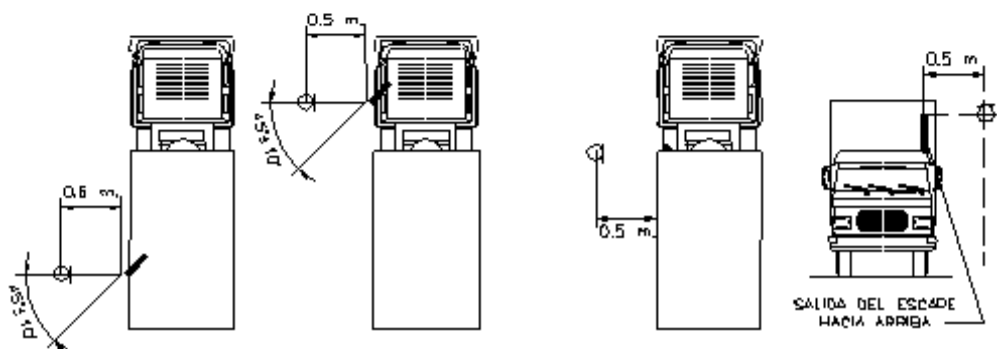
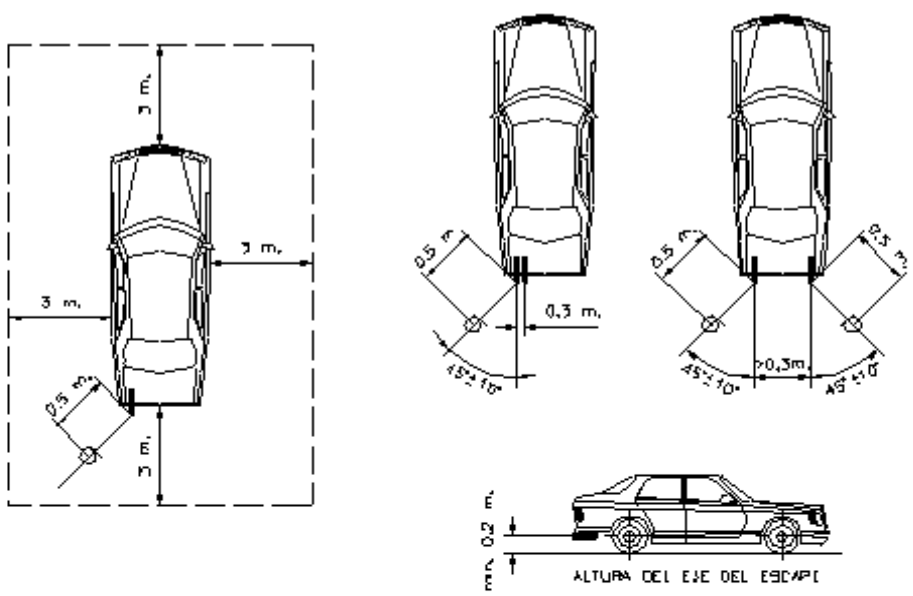
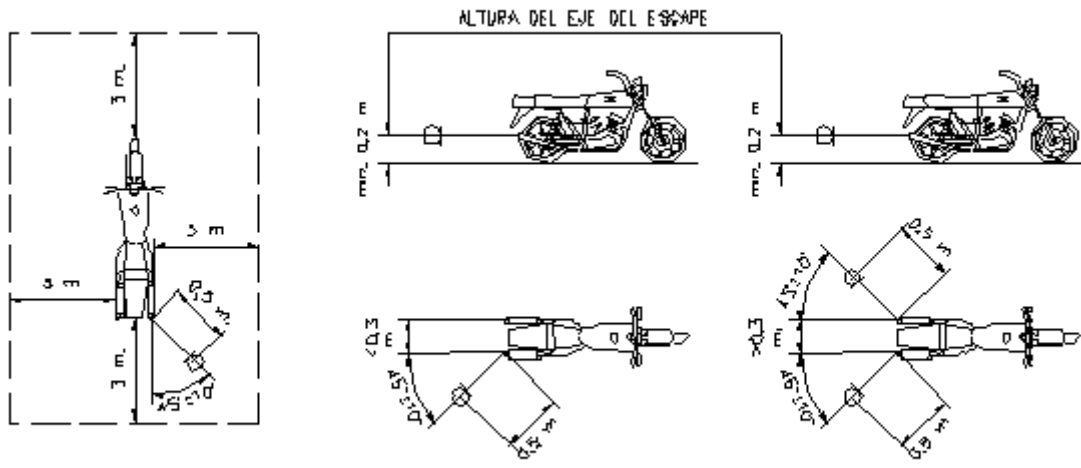

ANNEX II

Procediment de qualificació de l'entorn d'assaig ¹⁷

(Suprimit)

ANNEX III

Contingut dels informes d'habilitació de les ITV ¹⁸

(Suprimit)

¹⁷ L'annex II se suprimeix per l'article 165 de la **Llei 8/2022, de 29 de desembre**.

¹⁸ L'annex III se suprimeix per l'article 165 de la **Llei 8/2022, de 29 de desembre**.

ANÀLISI JURÍDICA

Aquesta disposició afecta:

DESENVOLUPA O COMPLEMENTA:

- **LLEI 7/2002, de 3 de desembre, de la Generalitat Valenciana, de Protecció contra la Contaminació Acústica. [2002/13497] (DOGV núm. 4394 de 09.12.2002) Ref. Base de dades 5470/2002**

Aquesta disposició està afectada per:

CORREGIDA PER:

- **CORRECCIÓ d'errades del Decret 19/2004, de 13 de febrer de 2004, del Consell de la Generalitat, pel qual s'estableixen normes per al control del soroll produït pels vehicles de motor. [2004/1672] (DOGV núm. 4695 de 19.02.2004) Ref. Base de dades 0715/2004**

MODIFICADA PER:

- **DECRET 43/2008, d'11 d'abril, del Consell, pel qual es modifica el Decret 19/2004, de 13 de febrer, del Consell, pel qual s'estableixen normes per al control del soroll produït pels vehicles de motor, i el Decret 104/2006, de 14 de juliol, del Consell, de planificació i gestió en matèria de contaminació acústica. [2008/4476] (DOGV núm. 5742 de 15.04.2008) Ref. Base de dades 004318/2008**
- **LLEI 8/2022, de 29 de desembre, de mesures fiscals, de gestió administrativa i financera, i d'organització de la Generalitat [2022/12993] (DOGV núm. 9501 de 30.12.2022) Ref. Base de dades 012153/2022**